

recambios

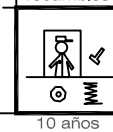

10 años



1 TABLET 10"

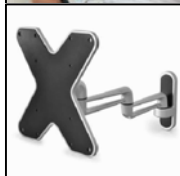

2 SOPORTE PARED

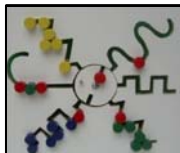

3 PIEZAS DESLIZANTES



4 BUSCACAMINOS



5 LABERINTO GIRATORIO

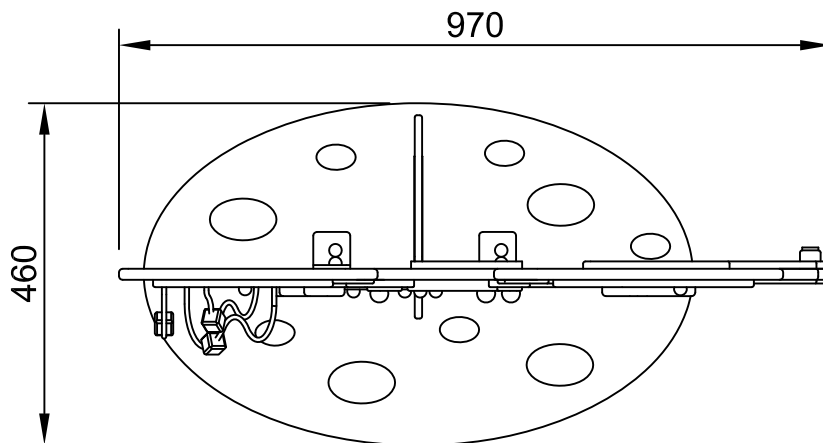
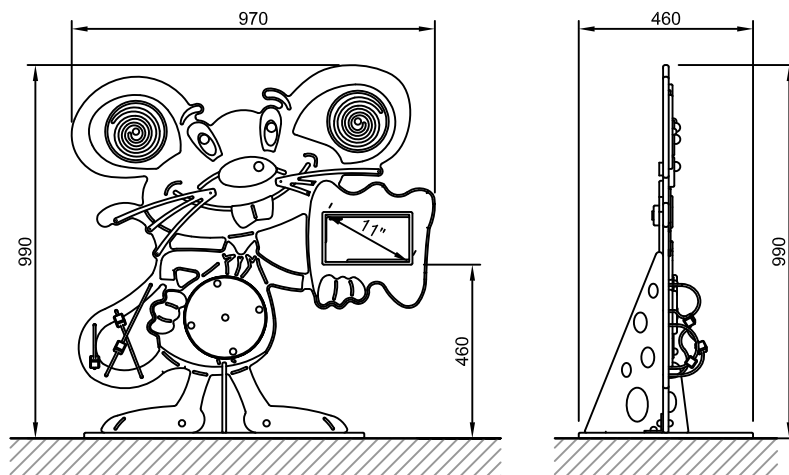

INSTALACIÓN/ INSTALLATION:

Sup. área seguridad/ Safety surface area: 27,05m²

Superficie área de seguridad y revestimiento de suelo según las normas EN 1176-1 y EN 1176-3/
Safety surface area and ground covering according to standards EN 1176-1 and EN 1176-3.

Tipo cimentación/ Foundation type:

Suelo amortiguación de impacto de caucho/
Rubber impact damping ground.
Suelo amortiguación de impacto de arena/
Sand impact damping ground.

Repuestos/ Replacement parts:

Disponibles 10 años/ Available 10 years.

Tablet (ver imagen 1) 10" táctil empotrada en caja antivandálica y antimanipulación, con escritorio bloqueado ofrece acceso a los juegos seleccionados (Puzzles, Pintar, Angry Birds, etc...).



Materiales:

PANELES: Tableros de polietileno de varios espesores.
POSTES: Acero S-235 galvanizado termo lacado.
PARTES DE PLÁSTICO: Polietileno, polipropileno y poliamida.
PARTES METÁLICAS: Acero S-235 anodizado lacado.
TORNILLERÍA: Acero calidad 8.8 DIN267

Descripción de materiales:

TARIMA: De tablero contrachapado de abedul con acabado antideslizante.
TABLEROS DE POLIETILENO DE ALTA DENSIDAD: De colores y resistencia a los rayos ultravioleta e ignifugos.
PROTECTORES DE TORNILLERÍA Y POSTES REALIZADOS EN POLIAMIDA: Van protegidos con tapas que impiden la penetración del agua y la incidencia del sol en la parte mas débil de la madera.
ESTRUCTURA DE ACERO TRATADO GALVANIZADO Y TERMOLACADO: Muy resistente a los agentes corrosivos ambientales, a la abrasión y al desgaste, con gran dureza superficial.

Mantenimiento:

INSPECCIÓN OCULAR SEMANAL:
-Comprobar el estado general del juego, asegurándose de que no haya roturas o desperfectos peligrosos para los usuarios.
INSPECCIÓN FUNCIONAL MENSUAL:
-Comprobar la chapa de acero inoxidable de deslizamiento que no presente abolladuras ni separaciones con los laterales de polietileno.
-Comprobar que el suelo del tobogán no presente roturas o desperfecto.
-Asegurarse de que las barras de seguridad y deslizamiento están correctas y en su sitio.
-Comprobar que los paneles de polietileno laterales no presenten rozaduras o arañazos peligrosos con especial atención en los cantos.
-Eliminar de los largueros, postes y complementos de madera la posible aparición de astillas.
-Verificar que la red esta tensada y sin roturas.
-Asegurar que las agarraderas y las presas del panel de escalada están en óptimas condiciones.
-Asegurarse de que la estabilidad estructural del juego sea igual que el primer día.
-Verificar el estado de todas las protecciones y de la tornillería.
INSPECCIÓN PRINCIPAL ANUAL:
-Arreglar los desperfectos producidos en los paneles de polietileno.
-Analizar y asegurar que las piezas metálicas, paneles laterales, peldaños, etc, no presenten defectos estructurales.
-Asegurar todas las cimentaciones.
-Verificar las soldaduras de todas las barras de seguridad o deslizamiento.



-Ludomaquina® contribuye al mantenimiento del medio ambiente por lo que sus productos no contienen residuos peligrosos.
El destino final de todos nuestros productos deberá gestionarse a través de un gestor de residuos autorizado.

Materials:

PANELS: Polyethylene boards.
POSTS: Lacquered galvanized steel S-235
PLASTIC PARTS: Polyethylene, polypropylene and polyamide.
METALLIC PARTS: Lacquered anodized steel S-235.
NUTS AND BOLTS: Steel conforming to 8.8 DIN267

Material description:

WOODEN PLATFORM: plywood birch with non-slip finish.
BOARD OF HIGH DENSITY POLYETHYLENE: Of several colors, UV resistance and flame retardants.
PROTECTION OF HARDWARE AND POSTS MADE IN POLYAMIDE: protected with covers that prevent water penetration and the incidence of the sun on the weakest part of the wood.
PRIMED AND LACQUERED STEEL STRUCTURE: Highly resistant to environmental corrosives, abrasion and wear, with great surface hardness.

Maintenance:

WEEKLY OCULAR INSPECTION:
-Check the general state of the game making sure there are no breakages and damage to endanger users.
MONTHLY FUNCTIONAL INSPECTION:
-Check the stainless steel plate slide has no dents or gaps with polyethylene side boards.
-Check that the slide's floor is free from breakages or damage.
-Make sure that the safety bar and slide bar are correct and in place.
-Check that there are no dangerous scraps or scratches on the polyethylene side boards, with emphasis on the edges.
-Remove any splinters wich may appear on the arms, supports and wooden fittings.
-Verify that the net is tight and unbroken.
-Make sure the handles and panel grips on the platform are in perfect order.
-Make sure that the structural stability of the game is the same as the first day.
-Check the status of all protection, screws and bolts.
ANNUAL HOME INSPECTION:
-Fix the damage produced on the panels of polyethylene.
-Inspect the arms, supports and wooden fittings to make sure they have no structural faults.
-Chek and fasten all foundations.
-Check the welds on all safety bars and slide bars.



-Ludomaquina® contributes to the maintenance of the environment so that its products do not contain hazardous waste.
The final destination of all our products must be managed through an authorized waste manager.